

**ИННОСТЕК**

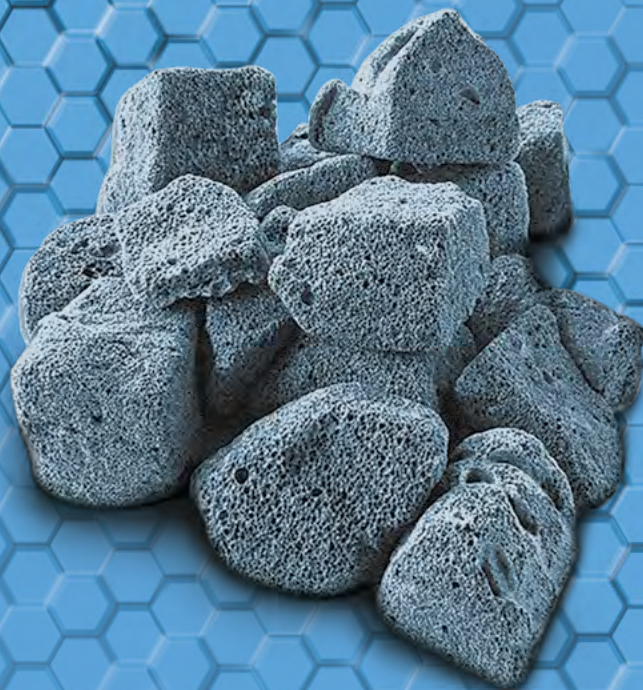

ООО «ИННОСТЕК»  
Адрес предприятия:  
Россия, 170030, Тверская область,  
г. Тверь, ул. Королева, д. 15, оф. 7 (406)

8 800 301 99 39

[www.innostek.ru](http://www.innostek.ru)

**ИНСТРУКЦИЯ**  
ПО ПРИМЕНЕНИЮ  
ФРАКЦИОНИРОВАННОГО  
ПЕНОСТЕКЛА INNOSTEK

## СОДЕРЖАНИЕ

1. Область применения .....	4
2. Применяемые материалы, инструменты и механизмы .....	8
3. Основные логистические параметры .....	10
4. Приемка ЩП на объекте .....	10
5. Хранение ЩП на объекте .....	12
6. Послойная укладка ЩП .....	12
7. Послойное уплотнение ЩП .....	16
8. Приемка выполненных работ .....	18
8.1. Определение ровности готового слоя из пеностекляного щебня .....	18
8.2. Определение уровня уплотнения в процессе производства работ .....	18
8.3. Методика контроля (проверки) уплотнения теплоизоляционного слоя из пеностекляного щебня .....	20
9. Рекомендации по устройству основания под кровлю .....	21
10. Выполнение работ во время выпадения осадков .....	21
11. Техника безопасности .....	22
12. Техническая поддержка .....	22

## 1. ОБЛАСТЬ ПРИМЕНЕНИЯ

Инструкция распространяется на устройство теплоизоляционного и уклонообразующего слоя, а также облегченной засыпки в конструкциях плоских крыш по железобетонному основанию, чердачных перекрытий, плитных фундаментов, полов и полов по грунту. Инструкция предназначена для работников подрядных организаций, а также может использоваться сотрудниками технического надзора, которые следят за качеством выполненных работ. В инструкции пошагово расписаны этапы выполнения работ с применением фракционированного пеностекла INNOSTEK.

Применяя данные рекомендации, Вы повысите качество выполняемых работ и сможете без труда защитить выполненные работы перед техническим надзором.

### В инструкции применены следующие сокращения:

ЩП – щебень пеностекольный, производства INNOSTEK;

ТС – транспортное средство.

## ТИПОВЫЕ РЕШЕНИЯ С ПРИМЕНЕНИЕМ ЩП:

Устройство неэксплуатируемой крыши по железобетонному покрытию

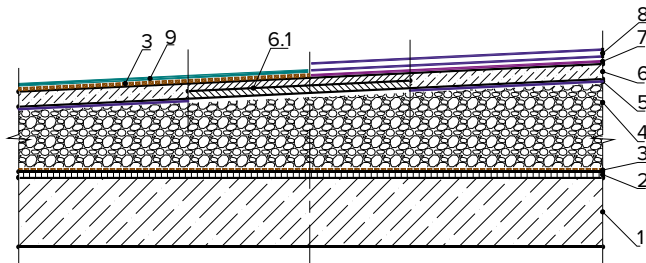

1. Ж/б плита покрытия (толщина по проекту);
2. Пароизоляционный слой;
3. Геотекстиль поверхностной плотностью не менее 200 г/м<sup>2</sup>;
4. Уклонообразующий и теплоизоляционный слой из пеностекольного щебня INNOSTEK;
5. Разделительный слой (см. п.9 настоящей инструкции);
6. Монолитная стяжка по СП 17.13330;
- 6.1. Сборная стяжка по СП 17.13330;
7. Праймер (грунтовка) в соответствии с технологией устройства водоизоляционного ковра;
8. Водоизоляционный ковер;
9. Водоизоляционный ковер из полимерной мембраны (ПВХ, ТПО и прочие)

Устройство эксплуатируемой крыши по железобетонному покрытию под пешеходную нагрузку

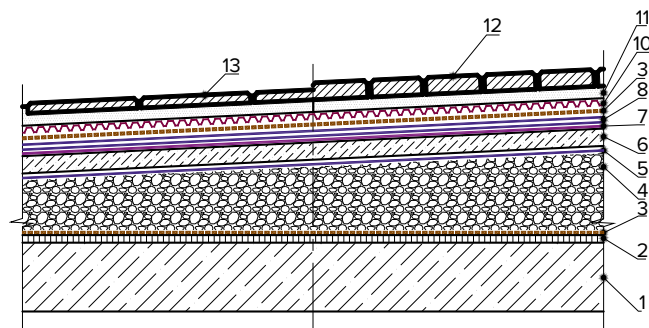

1. Ж/б плита покрытия (толщина по проекту);
2. Пароизоляционный слой;
3. Геотекстиль поверхностной плотностью не менее 200 г/м<sup>2</sup>;
4. Уклонообразующий и теплоизоляционный слой из пеностекольного щебня INNOSTEK;
5. Разделительный слой (см. п.9 настоящей инструкции);
6. Монолитная стяжка по СП 17.13330;
- 6.1. Сборная стяжка по СП 17.13330;
7. Праймер (грунтовка) в соответствии с технологией устройства водоизоляционного ковра;
8. Водоизоляционный ковер;
9. Водоизоляционный ковер из полимерной мембраны (ПВХ, ТПО и прочие);
10. Дренажная мембрана;
11. Песчаная засыпка от 50 мм;
12. Брусчатка от 40 мм;
13. Тротуарная плитка



## 2. ПРИМЕНЯЕМЫЕ МАТЕРИАЛЫ, ИНСТРУМЕНТЫ И МЕХАНИЗМЫ

При работе с щебнем пеностекльным (ЩП) Вам понадобятся следующие инструменты и оборудование:



### Нивелир или теодолит с мерной рейкой

Применяется для выставления и контроля отметок, а также степени уплотнения слоя из ЩП



### Шнур разметочный

Применяется для нанесения отметок и последующего контроля степени уплотнения слоя ЩП



### Маркер двух цветов

Применяется для нанесения и контроля отметок



### Лопата снеговая или совковая

Применяется при распределении ЩП для формирования насыпного слоя.



### Шведская гладилка или грабли

Применяется для разравнивания поверхности насыпного слоя из ЩП перед уплотнением



### Правило или рейка 3 м

Применяется для контроля ровности уплотненного слоя из ЩП



### Измерительная рулетка

Применяется совместно с трехметровой рейкой для контроля ровности поверхности уплотненного слоя из ЩП



### Виброплита в соответствии с таблицей 3

Применяется для уплотнения слоя из ЩП



### Виброкаток в соответствии с таблицей 3

Применяется для уплотнения слоя из ЩП

Таблица 1. Физико-механические и теплофизические характеристики ЩП INNOSTEK

ХАРАКТЕРИСТИКА	МАТЕРИАЛ		
	INNOSTEK RoofLigh	INNOSTEK RoofPro	INNOSTEK Geo
Фракция, мм	30-60	30-60	30-60
Насыпная плотность, кг/м <sup>3</sup>	95-110	111-130	131-145
Степень уплотнения	1,2:1 1,3:1	1,3:1 1,4:1	1,3:1 1,4:1
Прочность при 10% относительной деформации на сжатие в цилиндре, кПа	240 336	560 610	705 810
Теплопроводность слоя после уплотнения: в сухом состоянии	0,062	0,075	0,076
в условиях А	0,064	0,076	0,078
в условиях Б	0,065	0,078	0,080

### 3. ОСНОВНЫЕ ЛОГИСТИЧЕСКИЕ ПАРАМЕТРЫ

		Упаковка	Объем в упаковке	Транспорт	Кол-во, м <sup>3</sup> /шт
Материал	Innostek Roofpro Innostek Geo	Навалом	—	щеповоз	92/1
		Мешок	0,15	«евро-фура»	60/400
		Биг-бэг	1,3	«евро-фура»	72,8/56
	Innostek RoofLight	Навалом	—	щеповоз	92/1
		Мешок	0,15	«евро-фура»	60/400
		Биг-бэг	1,3	«евро-фура»	72,8/56

По согласованию с потребителем, допускается другая упаковка и способ доставки продукции.

### 4. ПРИЕМКА ЩП НА ОБЪЕКТЕ

На объекте следует осуществлять приемку продукта с подписанием соответствующих документов.

При транспортировке навалом приемку осуществляют по объему продукции сравнив наполненность кузова транспортного средства (ТС) с объемом кузова, указанного в паспорте ТС. При этом следует учитывать свойство пеностекольного щебня самоуплотняться при транспортировке (см. таблицу 2).

При транспортировке в биг-бегах или мешках оценивают количество упаковок и их наполненность.

Наполненность упаковки определяют взвешиванием с учетом текущей влажности продукции по ГОСТ 9758 п.6.6 или путем пересыпания материала в мерные емкости соответствующего объема. Количество измерений упаковок на одну еврофуру – не менее четырех (по два с каждого яруса).

Мерную емкость следует выполнять из материалов обеспечивающих стабильность размеров мерной емкости при пересыпании в нее продукции. Не допускается изменение формы мерной емкости по мере ее заполнения.

Мерная емкость должна иметь внутренние размеры 150x150 сантиметров и 60 сантиметров в высоту.

При наполнении мерной емкости пеностекольным щебнем не допускается трясти мерную емкость, стучать (задевать) по ней лопатами, осуществлять прочие ударные и вибрационные воздействия во избежание уплотнения продукции при пересыпании.

Перед определением высоты заполнения мерной емкости пеностекольный щебень следует аккуратно (во избежание уплотнения) разровнять до образования горизонтальной поверхности и уложить выравнивающее основание (доску, строительный уровень, прочий подобный инструмент) известной толщины. Определять высоту заполнения следует по формуле:

$$H = h_1 - (h_2 + h_3),$$

где, H – высота заполнения мерной емкости пеностекольным щебнем;

$h_1$  – высота мерной емкости;

$h_2$  – расстояние от выравнивающего основания до края мерной емкости;

$h_3$  – толщина выравнивающего основания.

Высоту заполнения мерной емкости пеностекольным щебнем следует определять не менее чем по 4-м точкам в каждом направлении принимая для определения объема поставленной продукции среднее арифметическое всех результатов измерений.

Максимально возможная усадка при транспортировании материала за счет самоуплотнения приведена в таблице 2.

При пересыпании материала происходит восстановление объема.

Таблица 2. Допустимое самоуплотнение при транспортировке

МАТЕРИАЛ	ПЛЕЧО ДОСТАВКИ	
	До 600 км	Более 600 км
ЩП INNOSTEK RoofLight	не более 7% ( $K_{cy} = 1,07$ )	не более 12% ( $K_{cy} = 1,12$ )
ЩП INNOSTEK Floor*	не более 10% ( $K_{cy} = 1,1$ )	не более 15% ( $K_{cy} = 1,15$ )
ЩП INNOSTEK RoofPro	не более 5% ( $K_{cy} = 1,05$ )	не более 10% ( $K_{cy} = 1,1$ )
ЩП INNOSTEK Geo	не более 5% ( $K_{cy} = 1,05$ )	не более 10% ( $K_{cy} = 1,1$ )
ЩП INNOSTEK Highway	не более 5% ( $K_{cy} = 1,05$ )	не более 10% ( $K_{cy} = 1,1$ )

\* Фракционный состав 5-20 мм (Floor) достигается на объекте в рабочем слое по факту применения материала (в процессе уплотнения)

## 5. ХРАНЕНИЕ ЩП НА ОБЪЕКТЕ

Материал, упакованный в биг-бэги следует хранить в один ярус по высоте. Допускается хранить материал в мешках в горизонтальном положении в четыре яруса по высоте. При хранении допускается усадка материала за счет самоуплотнения в зависимости от срока хранения, но не более 15% по объему.

После высыпания материала из упаковки происходит восстановление объема. Во время хранения на строительной площадке запрещено передвигаться по упакованному материалу или кантовать его, хранить на нем прочие строительные материалы и инвентарь во избежание излишнего уплотнения продукции.



хранить  
в один ярус  
по высоте



хранить  
вертикально, не  
кантовать  
биг-бэги



не хранить  
прочие материалы,  
и не топ-таться  
на биг-бэгах,

## 6. ПОСЛОЙНАЯ УКЛАДКА ЩП

Монтаж пеностекольного щебня производят круглогодично на подготовленное в соответствии с требованиями проектной документации основание.

Перед укладкой ЩП следует очистить основание от снега, льда и воды. При использовании ЩП по поверхности пароизоляционного слоя или водоизоляционного ковра может потребоваться устройство защитного слоя из геотекстильного полотна поверхностной плотностью не менее  $200 \text{ г/м}^2$ . Необходимость устройства защитного слоя устанавливают проектом.

Укладку и уплотнение пеностекольного щебня производят послойно. Величина каждого слоя в неуплотненном состоянии должна приниматься в соответствии с таблицей 3.

Перед отсыпкой слоя из пеностекольного щебня необходимо вынести отметки уплотненного слоя, от этих отметок вычислить отметки насыпного слоя, путем умножения на коэффициент уплотнения, принятый в проектной документации и нанести их другим цветом.

При создании уклона отметки выносят в нижней точке (например, на водосливной воронке или карнизе) и в верхней точке (на водоразделе, коньке). По нанесенным отметкам отмечают плоскость насыпного слоя используя разметочный шнур. От плоскости насыпного слоя при помощи рулетки или нивелира будет считаться величина уплотнения (см. раздел 8).

Рис. 1. Насыпной слой щебня с нанесенными отметками уплотненного и неуплотненного слоя

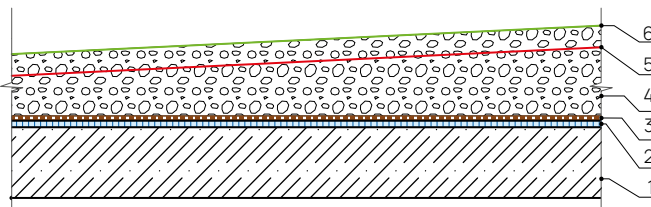

1. Основание;
2. Пароизоляционный слой;
3. Геотекстиль поверхностной плотностью не менее  $200 \text{ г/м}^2$ ;
4. Уклонообразующий и теплоизоляционный слой из пеностекольного щебня INNOSTEK;
5. Отметка уплотненного слоя;
6. Отметка насыпного слоя;

Рис. 2. Построение плоскостей при помощи металлических направляющих



Рис. 3. Построение плоскостей при помощи разметочного шнура



**!** Насыпать пеностекольный щебень рекомендуется равномерно по изолируемой площади. В случае высыпания материала в одну кучу рекомендуется полностью перекидать ее и распределить по изолируемой поверхности.

В противном случае, в месте высыпания и при последующем разборе материала, пеностекольный щебень самоуплотнится. В итоге выровненный насыпной слой будет иметь неоднородную плотность, что при последующем уплотнении приведет к образованию неровности в уплотненном слое.

Рис. 4. Неравномерная плотность насыпного слоя

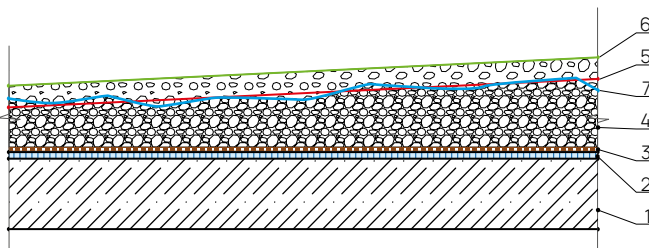

1. Основание;
2. Пароизоляционный слой;
3. Геотекстиль поверхностной плотностью не менее 200 г/м<sup>2</sup>;
4. Уклонообразующий и теплоизоляционный слой из пеностекольного щебня INNOSTEK;
5. Отметка уплотненного слоя;
6. Отметка насыпного слоя;
7. Неравномерная плотность насыпного слоя.

Рис. 5. Неровность уплотненного слоя

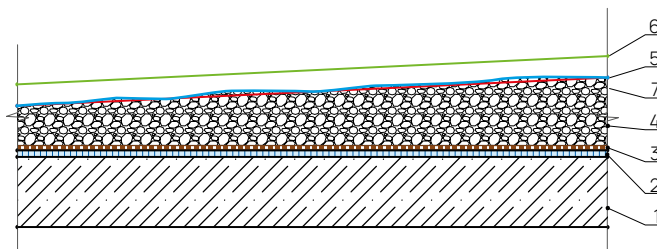

1. Основание;
2. Пароизоляционный слой;
3. Геотекстиль поверхностной плотностью не менее 200 г/м<sup>2</sup>;
4. Уклонообразующий и теплоизоляционный слой из пеностекольного щебня INNOSTEK;
5. Отметка уплотненного слоя;
6. Отметка насыпного слоя;
7. Неровность уплотненного слоя.

Насыпанный слой следует равномерно разровнять по поверхности при помощи лопат, граблей, шведских гладилок или правила. При разравнивании рекомендуется избегать передвижения по выровненному слою во избежание неравномерного самоуплотнения пеностекольного щебня. Укладку и разравнивание рекомендуется выполнять захватками шириной 2-2,5 метра.

Выровненный слой следует уплотнить при помощи виброплиты или виброкатка, соблюдая коэффициент уплотнения в соответствии с таблицей 3.





## 7. ПОСЛОЙНОЕ УПЛОТНЕНИЕ ЩП

Уплотнение ЩП производят при помощи виброплиты или катка с виброрежимом. При выборе виброкатка рекомендуется отдавать предпочтение двухвальцовым каткам. Выбор средств механизации для уплотнения производят в зависимости от марки применяемого ЩП и толщины насыпного слоя в соответствии с таблицей 3.

Таблица 3. Выбор технологии уплотнения слоя из ЩП INNOSTEK

ТОЛЩИНА НАСЫПАЕМОГО СЛОЯ	МАРКА ЩП И КОЭФФИЦИЕНТ УПЛОТНЕНИЯ		
	ЩП INNOSTEK RoofLight K=1,2 или 1,3	ЩП INNOSTEK RoofPro K=1,3 или 1,4	ЩП INNOSTEK Geo K=1,3 или 1,4
180-300 мм	виброплита массой 45-55 кг	виброплита массой 65-80 кг	виброплита массой 70-85 кг
301-400 мм	виброплита массой 55-65 кг	виброплита массой 70-85 кг	виброплита массой 75-95 кг
401-500 мм	— *	— *	виброкаток массой до 400 кг

Уплотнение следует производить равномерно по всей площади, управляя виброплитой по челночной схеме (см. рис. 6а) сначала в одном направлении, а затем в перпендикулярном направлении. Количество проходов в каждом направлении определяют по величине осадки материала в соответствии с п.8.2 настоящей инструкции.

При использовании виброкатка уплотнение следует производить равномерно по всей площади, управляя виброкатком по челночной схеме (см. рис. 6б) сначала в одном направлении, а затем в перпендикулярном направлении. Количество проходов в каждом направлении определяют по величине осадки материала в соответствии с п.8.2 настоящей инструкции.

\* При толщине слоя более 300 мм легкая виброплита не сможет уплотнить (из-за слишком большого по толщине слоя), а тяжелая виброплита будет «закапываться» и переуплотнять.

Рис. 6. Схема уплотнения ЩП челночным способом  
а) при помощи виброплиты  
б) при помощи виброкатка

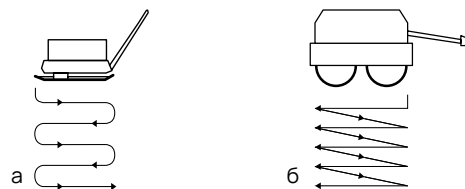

При создании уклона начинать уплотнение рекомендуется с нижней отметки (от ендовы или карниза) и двигаться по уклону вверх.

Рис. 7. Пример выполнения работ с использованием виброплиты



Рис. 8. Пример выполнения работ с использованием виброкатка



## 8. ПРИЕМКА ВЫПОЛНЕННЫХ РАБОТ

При приемке выполненных работ определяют ровность поверхности готового слоя из ЩП и уровень уплотнения.

### 8.1. ОПРЕДЕЛЕНИЕ РОВНОСТИ ГОТОВОГО СЛОЯ ИЗ ПЕНОСТЕКОВОГО ЩЕБНЯ.

Ровность определяют в уплотненном слое при помощи трехметровой рейки и измерительной рулетки. Для этого прикладывают рейку к поверхности слоя из ЩП и измеряют просвет между рейкой и слоем ЩП.

Рис. 9. Определение ровности поверхности

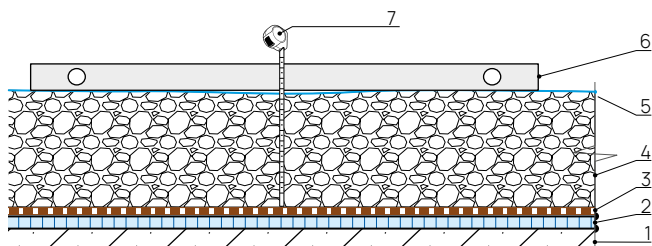

1. Основание;
2. Пароизоляционный слой;
3. Геотекстиль поверхностной плотностью не менее 200 г/м<sup>2</sup>;
4. Уклонообразующий и теплоизоляционный слой из пеностекляного щебня INNOSTEK;
5. Уплотненный слой;
6. Трехметровая рейка;
7. Измерительная рулетка.

Максимальные просветы под рейкой должны соответствовать приведенным в таблице 4.

Таблица 4. Ровность поверхности уплотненного слоя ЩП

	МАТЕРИАЛ	
	ЩП INNOSTEK RoofLight ЩП INNOSTEK RoofPro ЩП INNOSTEK Geo	ЩП INNOSTEK Floor
Максимальный просвет при контроле трехметровой рейкой вдоль и поперек уклона, мм	35 мм 5% измерений могут иметь просвет до 45 мм	25 мм 5% измерений могут иметь просвет до 35 мм

При необходимости, в местах неровностей и выемок дополнительно подсыпают необходимое количество пеностекляного щебня с последующим уплотнением.

## 8.2. ОПРЕДЕЛЕНИЕ УРОВНЯ УПЛОТНЕНИЯ В ПРОЦЕССЕ ПРОИЗВОДСТВА РАБОТ.

Замерять уровень уплотнения, а также высотные отметки, рекомендуется с помощью цифрового нивелира и рейки. Для замера уплотнения также можно использовать обычную градуированную линейку. Величину уплотнения определяют путем сравнения отметок насыпного слоя с отметками уплотненного слоя.

Коэффициент уплотнения высчитывают по формуле:

$$t_{\text{нас}} / t_{\text{упл}}$$

где  $t_{\text{нас}}$  толщина насыпного слоя пеностекляного щебня до уплотнения.

$t_{\text{упл}}$  толщина уплотненного слоя пеностекляного щебня.

Коэффициенты уплотнения должны соответствовать приведенным в таблице 1.

Рис. 10. Определение степени уплотнения слоя ЩП

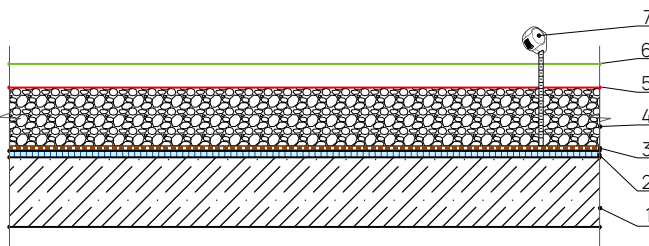

1. Основание;
2. Пароизоляционный слой;
3. Геотекстиль поверхностной плотностью не менее 200 г/м<sup>2</sup>;
4. Уклонообразующий и теплоизоляционный слой из пеностекляного щебня INNOSTEK;
5. Уплотненный слой;
6. Насыпной слой;
7. Измерительная рулетка.

### 8.3. МЕТОДИКА КОНТРОЛЯ (ПРОВЕРКИ) УПЛОТНЕНИЯ ТЕПЛОИЗОЛЯЦИОННОГО СЛОЯ ИЗ ПЕНОСТЕКЛЯНОГО ЩЕБНЯ.

Контроль за уплотнением слоя из пеностекляного щебня производят на основе методики ГОСТ 28514 «Определение плотности грунтов методом замещения объема».

Для этого делают вырубку (лунку) в уплотнённом слое пеностекляного щебня. Объем вырубку (лунки) должен быть не менее 5 литров (0,005 м³). Весь пеностекляный щебень из лунки высушивается, а потом взвешивается, включая песок (М, кг).

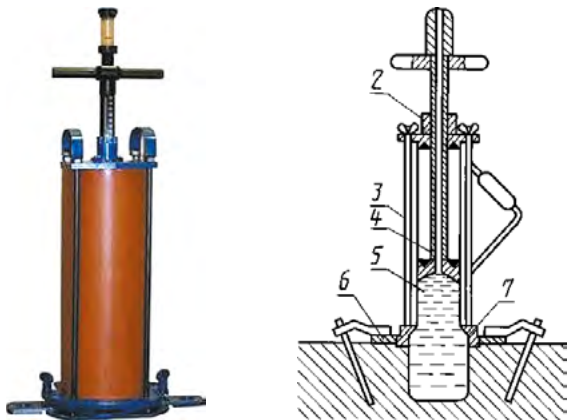

Аппаратом с резиновым баллоном измеряется плотность уложенного и уплотненного материала посредством заполнения и определения объема лунки водой, находящейся в резиновом баллоне. Прибор заполняется водой, устанавливается на лунку, из которой был отобран материал, и измеряет ее объем водой, находящейся в резиновом баллоне. Максимальный объем для измерений - примерно 8л.

Вычисляется плотность по формуле:

$$P_{\text{упл}} = (M / V) * K_{\text{ру}} \text{ (кг/м}^3\text{)},$$

где: М масса высушенных образцов из вырубку,

V объем вырубку,

K<sub>ру</sub> коэффициент разукрупнения пеностекляного щебня при уплотнении, равный 0,86

Полученное значение сравниваем с насыпной плотностью пеностекляного щебня (плотность каждой партии указывается в документах) и получаем коэффициент уплотнения:

$$K_{\text{упл}}^* = P_{\text{упл}} / P_{\text{нас}}$$

\* Допустимая погрешность измерений составляет 2-3%.

## 9. РЕКОМЕНДАЦИИ ПО УСТРОЙСТВУ ОСНОВАНИЯ ПОД КРОВЛЮ

Поверх теплоизоляционного и/или уклонообразующего слоя из пеностекляного щебня INNOSTEK следует выполнить основание под водоизоляционный ковер.

Основанием под водоизоляционный ковер могут служить ровные поверхности монолитных цементно-песчаных, бетонных или асфальтобетонных стяжек, а также сборных стяжек в соответствии с требованиями СП 17.13330.

Толщину цементно-песчаной или бетонной стяжки и армирование устанавливают расчетом по СП 29.13330 или СП 20.13330 с учетом прочностных характеристик ЩП.

Ровность поверхности основания под водоизоляционный ковер определяют в соответствии с СП 71.13330 п. 5.1.6 таблица 5.1.

Перед устройством цементно-песчаных или бетонных стяжек, а также распределительной ж/б плиты, поверх слоя из ЩП следует выполнить разделительный слой полимерной пленки, стеклохолста или геотекстиля плотностью не менее 200 г/м². Допускается применять полимерную пленку толщиной не менее 200 мкм при условии обеспечения целостности разделительного слоя. Полотна разделительного слоя необходимо укладывать с нахлестом не менее 150 мм в продольном и торцевом направлении.

Перед устройством основания под водоизоляционный ковер поверхность слоя из пеностекляного щебня следует очистить от снега. При устройстве основания из ЩП INNOSTEK Floor или ЩП INNOSTEK RoofLight передвижение строительной техники по уплотненному слою не допускается!

## 10. ВЫПОЛНЕНИЕ РАБОТ ВО ВРЕМЯ ВЫПАДЕНИЯ ОСАДКОВ

В случае, если во время строительных работ материал был подвержен воздействию осадков, допускается просушивать пеностекляный щебень после устройства водоизоляционного ковра.

В этом случае необходимо установить кровельные аэраторы диаметром не менее 110 мм из расчета не менее 1 шт. на 50-80 м². В месте установки аэратора основание под водоизоляционный ковер следует прорезать на всю толщину до слоя из пеностекляного щебня.

При этом водоизоляционный ковер следует выполнять методом частичной приклейки или механической фиксации во избежание образования вздутий кровли.

В зимнее время продолжать выполнение работ по слою из пеностекляного щебня следует, предварительно очистив поверхность ЩП от снега.

## 11. ТЕХНИКА БЕЗОПАСНОСТИ

Работы по устройству слоя из пеностекляного щебня рекомендуется производить в открытых или хорошо проветриваемых помещениях.

При высыпании пеностекляного щебня из упаковки, работникам, задействованным на разгрузке, рекомендуется применять респиратор по ГОСТ 12.4.296 для защиты дыхательных путей от пыли и очки защитные по ГОСТ 12.4.253.

Для погрузки, выгрузки и складирования продукции упакованной в биг-беги, должны использоваться грузоподъемные механизмы, имеющие соответствующую высоту подъема и грузоподъемность.

Подъем (опускание) биг-бегов с использованием строп должно производиться строго вертикально за все стропы. Такелажные петли и прочие подъемные элементы должны сохранять вертикальное положение. Если планируется подъем или опускание нескольких биг-бегов одновременно, то следует использовать специальную траверсу, которая обеспечит нахождение такелажных петель биг-бегов в вертикальном положении во избежание обрыва строп биг-бега и повреждения транспортного средства. Рывки не допускаются.

Запрещено находиться в зоне погрузочно-разгрузочных работ во избежание несчастных случаев.

При работе с виброплитой следует выполнять требования «типовой инструкции по охране труда при работе с бензиновой виброплитой» или инструкции по охране труда, разработанные производителем виброплиты. При работе с виброкатком следует выполнять требования «Типовой инструкции №7 по охране труда для машиниста катка», принятой Министерством транспорта России.

## 12. ТЕХНИЧЕСКАЯ ПОДДЕРЖКА

ООО «ИННОСТЕК» обеспечивает техническую поддержку клиентов. Обратившись к нам и/или оставив свои контактные данные, вы можете получить следующие бесплатные услуги:

- Теплотехнический расчет;
- Технико-экономическое сравнение вариантов конструкций с применением пеностекляного щебня;
- Шефмонтаж на объекте строительства;
- Любые технические консультации на всех этапах проектирования и строительства.